

BENODIGDHEDEN



Plank



Betonmortel

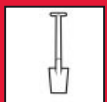

Schep



Steeksleutel



Waterpas



Speciekuip



Water



Boor 13mm

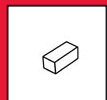

Klos 5 cm



Boormachine



max. wind
20 m/s
72 km/h
8 Beaufort

PLAATSINGSINSTRUCTIE MASTBOK

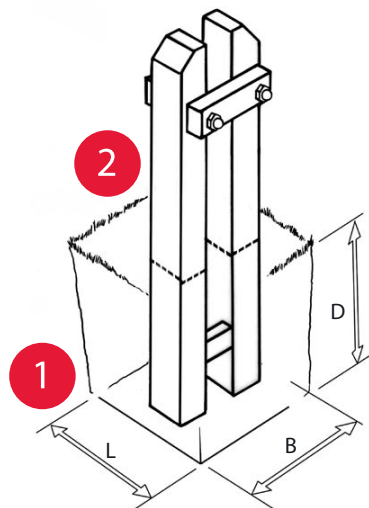

1. Graaf een gat zoals aangegeven in de tabel hieronder en ga daarna met de grondboor verder totdat de helft van de mastbok gelijk is aan het maaiveld
2. Controleer in welke richting de vlaggenmast vrij kan kantelen

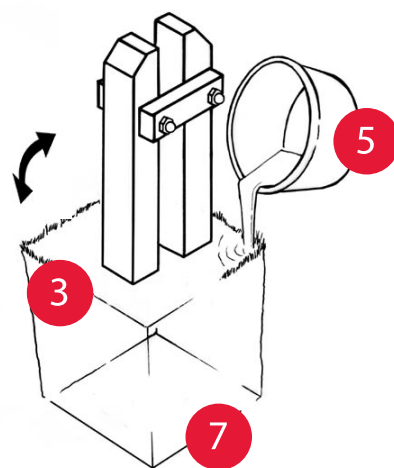

3. Stel het bovenste blok van de mastbok 2cm onder het maaiveld. Stel dit met behulp van de waterpas met het maaiveld
4. Vul de gaten die zijn gemaakt met de grondboor weer aan met grond en stamp deze aan en stel de mastbok waterpas
5. Vul het gat wat is gegraven, rondom de mastbok, met betonmortel *
6. Stel de mastbok waterpas
7. Laat de betonmortel uitharden **

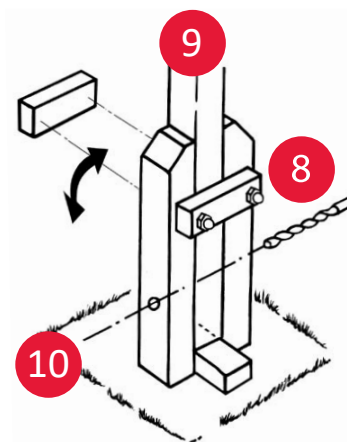

8. Verwijder de dopmoeren van de klosjes en de RVS kantelbout
 9. Plaats de vlaggenmast tussen de mastbok en zorg dat de vlaggenmast minimaal 5cm boven het maaiveld blijft.
- Dit kunt u doen door de vlaggenmast op een klos van minimaal 5cm te plaatsen
10. Boor met een boor van 13mm een gat door en door kit daarna het gat af in verband met inwateren

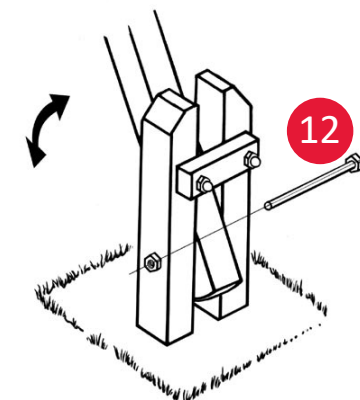

11. Kit het geboorde gat af, gebruik hiervoor de RVS bout om het kit te verspreiden
12. Duw de bout door de vlaggenmast en draai de moer vast. Dit wordt het kantelpunt.
13. Bedek rondom de mastbok met zand en werk deze verder af met gras of straatwerk.

Lengte vlaggenmast	Diameter	L x B x D	Aantal zakken betonmortel
5, 6 en 7 meter	60 en 70 mm	40 x 40 x 40 cm	ca. 4 zakken van 25kg
6 en 7 meter	70, 90, 100 & 120mm	40 x 40 x 50 cm	ca. 6 zakken van 25kg
10 en 12 meter	90, 100 & 120mm	50 x 50 x 60 cm	ca. 11 zakken van 25kg

* Zorg bij het storten er wel voor dat u eventueel het gras en / of de bestrating rondom de grondbuis nog kan aanhelen.

** Zie voor de uithardingstijd de gebruiksaanwijzing van het door u gebruikte beton

Plaatsingsvideo bekijken ga naar <https://www.bosvlaggen.nl/instructievideo> of scan de QR-code

