



Plank



Schep



Waterpas



Water



Betonmortel



Steeksleutel



Speciekuip

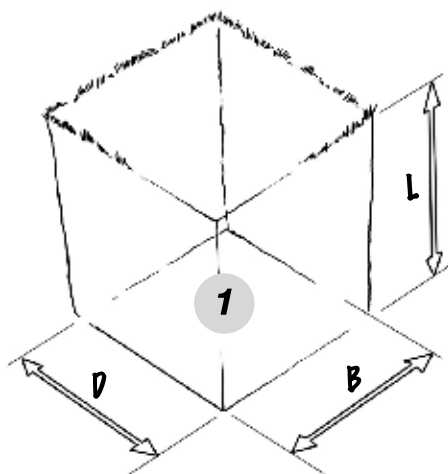

1. Graaf een gat volgens de afmeting op het overzicht.

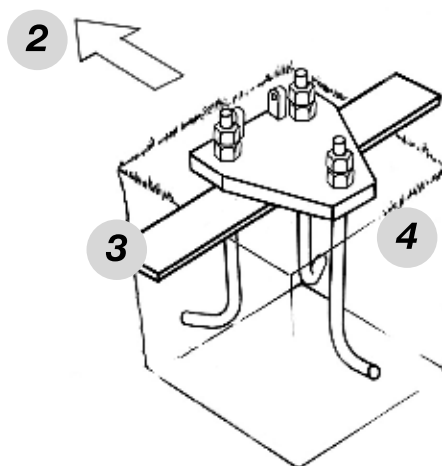

2. Controleer in welke richting de vlaggenmast vrij kan kantelen.

3. Leg een plank over het gegraven gat.

4. Plaats het onderstel van de kantelvoet zodanig op de plank, dat het scharnierpunt naar de te kantelen richting wijst.

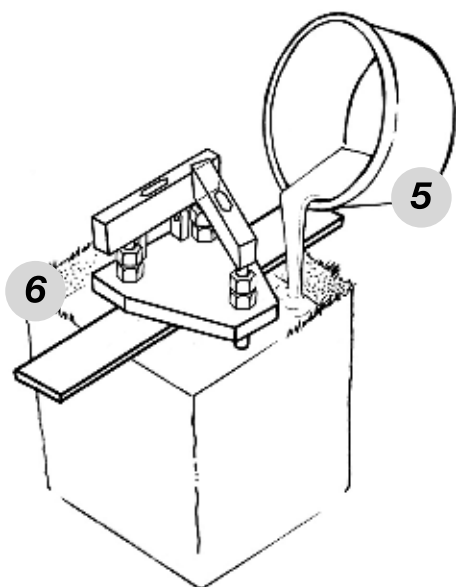

5. Giet de betonmortel in het gat. Zorg ervoor dat u met de betonmortel 5 cm onder de onderplaat blijft.

6. Stel de ankerbouten waterpas.

7. Laat de betonmortel ongeveer vijf dagen uitharden.

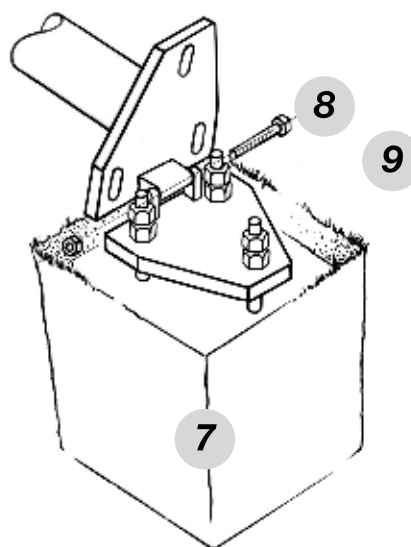

8. Verbind de onderkant van kantelvoet met de bovenkant (deze is aan de vlaggenmast gemonteerd). Dit doet u door de meegeleverde bout door het scharnier punt te drukken. Draai de moer op de bout, draai deze vast aan. Geef de moer met steeksleutel 13 één slag na.

9. Draai de moeren aan de bovenzijde van de draadstangen naar beneden.

10. Loop de vlaggenmast nu rechtop.

11. Draai de moeren op de ankerbout (zodat de vlaggenmast niet terug kan kantelen).

12. Stel de vlaggenmast met de stelmoeren waterpas.

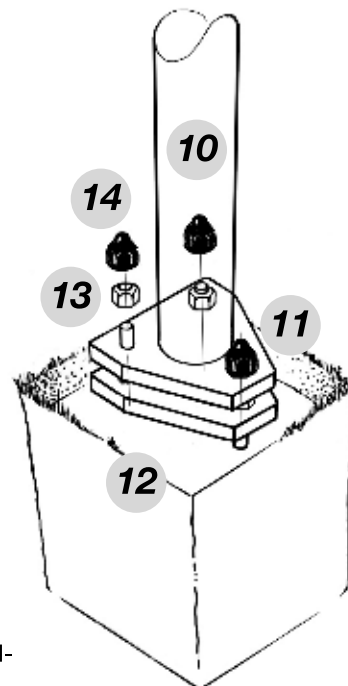

13. Draai de moeren op de ankerbouten. (draai ze goed vast aan met steeksleutel 24).

14. Duw de meegeleverde zwarte kappen over de moeren.

Vlaggenmast

Lengte	Diameter
5, 6 en 7 mtr.	60 en 70 mm
6 en 7 mtr.	90, 100 en 120 mm
8 en 9 mtr.	90, 100 en 120 mm
10 en 12 mtr.	135 en 140 mm

Kantelvoet

L x B x D
35 x 35 x 60 cm
35 x 50 x 70 cm
40 x 40 x 70 cm
95 x 95 x 100 cm

Betonmortel

Aantal zakken
ca. 5 zakken van 25 kg
ca. 6 zakken van 25 kg
ca. 8 zakken van 25 kg
ca. 15 zakken van 25 kg